

ALTERNATEURS 800 STK

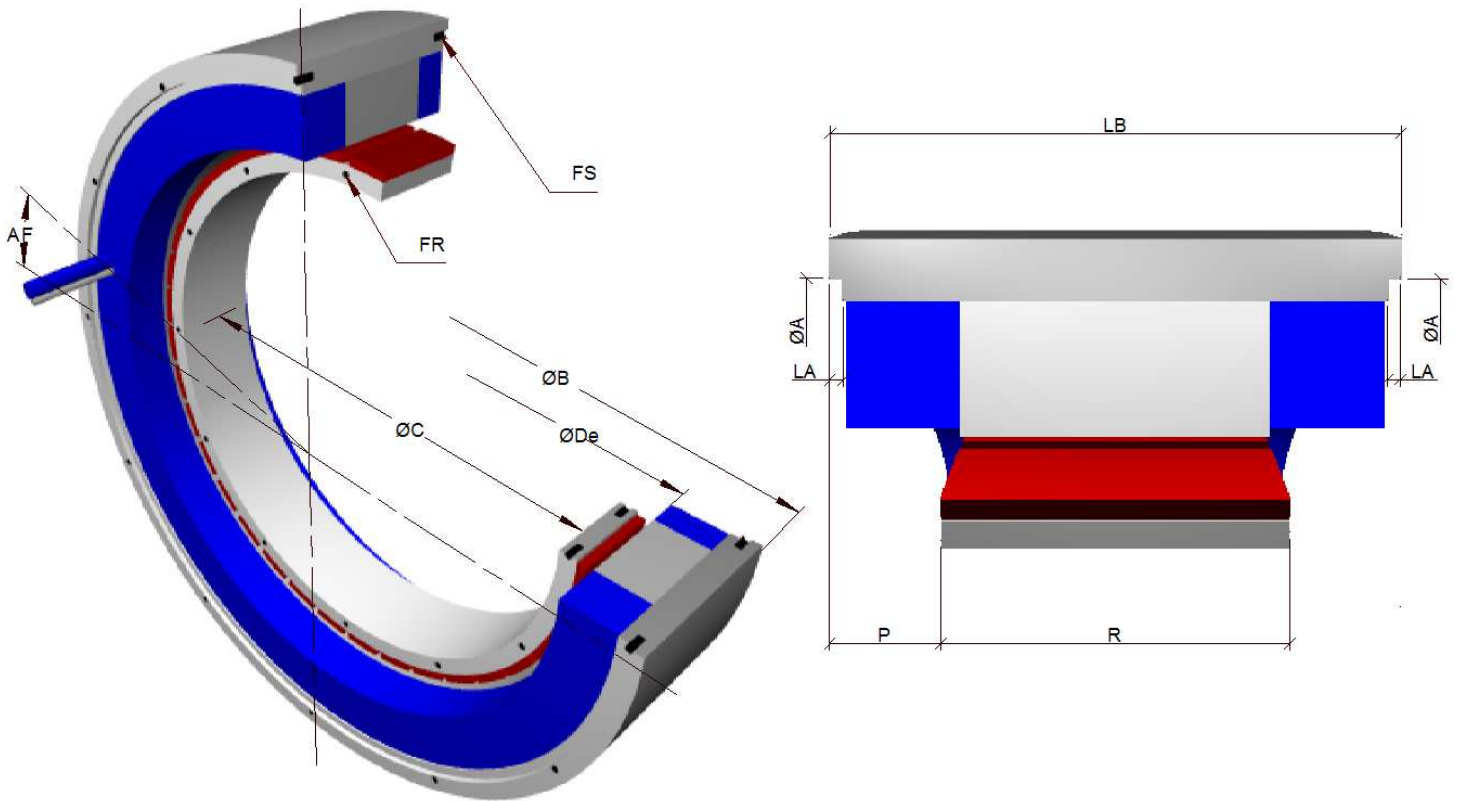

		800STK1M	800STK2M	800STK3M	800STK4M	800STK5M	800STK6M
Centrage intérieur stator	A H8	762	762	762	762	762	762
Angle fils sortis / trous taraudés	AF	11,25	11,25	11,25	11,25	11,25	11,25
Centrage extérieur stator	B B	795	795	795	795	795	795
Centrage intérieur rotor	C H7	630	630	630	630	630	630
Diamètre de passage	De	689	689	689	689	689	689
Trous de fixation rotor	FR	16xM8 sur Ø645	16xM8 sur Ø645	16xM8 sur Ø645	16xM8 sur Ø645	16xM8 sur Ø645	16xM8 sur Ø645
Trous de fixation stator	FS	16xM8 sur Ø774	16xM8 sur Ø774	16xM8 sur Ø774	16xM8 sur Ø774	16xM8 sur Ø774	16xM8 sur Ø774
Profondeur centrages intérieurs stator	LA	5	5	5	5	5	5
Longueur du stator	LB ±0.15	112,5 (152,5)	140 (180)	167,5 (207,5)	195 (235)	222,5 (262,5)	250 (290)
Cote d'alignement rotor/stator	P ± 0.2	47 (87)	47 (87)	47 (87)	47 (87)	47 (87)	47 (87)
Diamètre maxi d'épaulement au rotor	Pmax	666	666	666	666	666	666
Longueur rotor	R +0.15	27,5	55	82,5	110	137,5	165
Nombres de pôles (Nombres de paires de pôles)		48 (24)	48 (24)	48 (24)	48 (24)	48 (24)	48 (24)

INTEGRATION :

- ✓ Les câbles sont en PUR classe 6 prévus pour des chaînes porte câbles longueur standard 2 mètres section suivant courant produit par l'alternateur.
- ✓ La cote d'alignement (P) entre rotor et stator est à respecter impérativement à ±0,2mm. Sur option, nous fournissons un outil permettant de respecter cette cote dans le cas d'un montage sans possibilité d'alignement précis.
- ✓ Dans tous les cas le câble de sonde thermique est un câble 2x2x0.25mm² diamètre 7mm.
- ✓ La cote (De) représente:
 - 1- le diamètre maximum de passage à l'intérieur du stator.
 - 2- le diamètre minimum nécessaire de passage pour le rotor.
- ✓ La cote (Pmax) d'épaulement maximum pour le rotor ne doit en aucun cas être dépassée.
- ✓ Les séries de taraudages sur chaque face du rotor et du stator sont indexées angulairement.
- ✓ Le positionnement des câbles (AF) est théorique. Laisser un espace libre de 10° de part et d'autre de cette position sur 50mm de hauteur à partir de la face de l'alternateur de manière à ne pas contraindre les câbles dès la sortie de l'alternateur.
- ✓ Il est nécessaire, lors de la conception du montage, de réduire les ponts thermiques entre le stator et la pièce réceptrice.
- ✓ On peut utiliser indifféremment le centrage extérieur (B) ou les centrages intérieurs (A) du stator.
- ✓ Pour les précisions de réalisation (perpendicularité, concentricité etc.) nous consulter.
- ✓ En **rouge** dans le tableau : On ajoute 40mm à P, et LB dans le cas d'un courant nominal supérieur à 53A (Sortie par 4 câbles mono-conducteur)
Nous proposons également une sortie par fils non blindés ne nécessitant pas d'augmentation de longueur.

Nous tenons à votre disposition un document plus complet sur l'intégration de nos alternateurs

Pour de plus amples informations sur nos alternateurs ou pour toute demande spécifique quant aux dimensions n'hésitez pas à nous contacter.